

digitron

di SKALA LS2615E

trgovačka vaga – etiketirka

AKCIJA -25%
~~6.900,00~~
5.175,00
kn+pdv



ISTARSKI SUPERMARKETI

BANANA



2|800001|010842|

Cijena/Kn	Iznos/Kn
9,70/kg	10,51
Masa	Pakirano: 09.11.18
1,084kg	

Market 7

ZIGANTE TARTUFI d.o.o.

PLOVANIJA – BUJE

KOZJI SIR S TARTUFIMA

NETO MASA: CIJENA kn/kg: UKUPNO kn:
0,730kg 252,00/kg 183,96



2|857842|007302|

PAKIRANO:
09.11.18

UPOTRIJEBITI DO:
12.11.18



KRISTIAN

MJEŠNICE-MINIMARKET

T.O. "KRISTIAN" Gledala Voda 10, Novigrad
IZVOJENI POGON: Mješnice Brijuni, Trg Mješnici 4a
ul. Kristian MJEŠNICE tel: 052/774-486

JUNEAI BUT B.K.

MASA	CIJENA/Kn
0,73 Kg	265,0
UKUPAN IZNOS Kn:	
193,45	Kn



HVALA - GRAZIE

ZIGANTE TARTUFI d.o.o.

PLOVANIJA – BUJE

OVCJI SIR S TARTUFIMA

NETO MASA: CIJENA kn/kg: UKUPNO kn:
0,730kg 265,00/kg 193,45



2|857840|007304|

PAKIRANO:
09.11.18

UPOTRIJEBITI DO:
12.11.18

DIMEGLIO

EUROPA STAR d.o.o.

BANANA

NETO MASA: CIJENA kn/kg: UKUPNO kn:
0,730kg 9,70/kg 7,08 kn



2|800001|007309|

DATUM:
09.11.2018



Zamjenjiva tipkovnica



Patentirana zaštita
od ulaska insekata

Digitron d.o.o.

Digitronska 33, 52460 Buje, Hrvatska

tel. 052 702 800, 052 702 807 fax: 052 702 826

e-mail: prodaja@digitron.hr http: // www.digitron.hr /

LS – 2 DIGITRON je elektronička digitalna vaga novije generacije, sa mogućnosti povezivanja na računalo. Jedan uređaj moguće je koristiti za različite namjene:

- **Trgovačka vaga za rad u trgovini** sa izračunom iznosa te ispisom etikete ili ispisa na papirnatu traku. Prikaz loga trgovine, naziv artikla, cijene, iznosa, zbroj više stavki, barkoda...
- **Vaga u sustavu pakiranja**, sa mogućnosti programiranja nekoliko tipa etiketa za potrebe deklariranja vaganih proizvoda, mogućnost konfiguriranja teksta i grafike
- Deklaracije po želji kupca u skladu sa svim normama propisanim od EU za pakiranje mesa.
- **LS-2 vaga dolazi baždarena** od strane Državnog zavoda za mjeriteljstvo RH, te uz nju dobivate besplatno paket programa za njezino povezivanje na računalo.
- Podršku i programiranje pruža Centralni servis Digitrona iz Buja.
- Vage su dizajnirane tako da se vrlo jednostavno integriraju u bilo koji novi ili postojeći sustav praćenja vaganog artikla
- Pokazivanje reklamnih poruka i obavijesti na alfanumeričkom displeju.

ODRŽAVANJE PISAČA



Laka zamjena sklopa pisača



Donja strana sklopa pisača

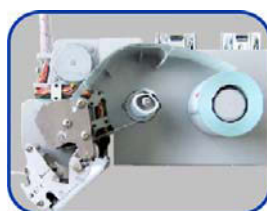

Pogled odozgo

TEHNIČKE ZNAČAJKE

Max	6 / 15 kg
Min	40 g
e=d	2 / 5 g
T	-9,995 kg
Broj internih podjeljaka	30.000
Pokazivač	dvostrani s automatskim osvjetljenjem pozadine, LCD 48×112, 4 retka LCD (kvadratni) 32×264, 2 retka LCD (pravokutni)
Frekvencija uzorkovanja	3 Hz
Signal preopterećenja	alarm ako >100,015% Max
Broj PLU-a	12000 (proširivo)
Podaci u memoriji	12000 PLU-a, 12000 poruka, 2 tipa etikete (proširivo), 1025 računa
Mogućnost ispisa	EAN 8, EAN 13, EAN 18 barkod, PLU naziv, jedinična cijena, iznos, masa, grafika, znak popusta, datum pakiranja, datum isteka roka trajanja, logo, itd.
Termička glava pisača	56 mm širine, 203 dpi
Memorija pisača	16 Mbit (proširivo)
Brzina ispisa	50 mm/s (niske gustoće)
Radni uvjeti okoline	0°C do 40°C 10% do 85% relativne vlage
Uvjeti skladištenja	-20°C do 50°C, 5% do 95% relativne vlage
Napon napajanja	100 do 240 V, 50 Hz
Rezanje naponskih vrhova napajanja	iznad 120%
Potrošnja snage	stanje pripravnosti: 3 W Ispis: 30 W
Službena oznaka	HR M-3-1253

DIMENZIJE

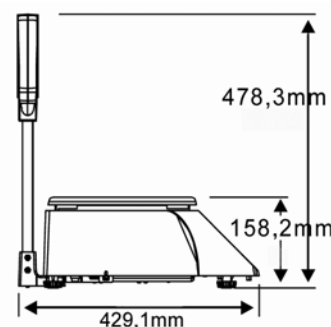
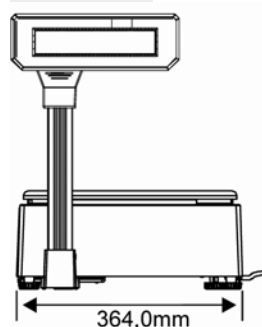

Digitron d.o.o.

Digitronska 33, 52460 Buje, Hrvatska

tel. 052 702 800, 052 702 807 fax: 052 702 826

e-mail: prodaja@digitron.hr http: // www.digitron.hr /